



HX SERIES

TRACTEURS AGRICOLES **HX9010/1001/1201**



Nouvelle gamme HX

Élégante, Moderne
et Dynamique, pour
un confort et des
performances accrues.

Depuis 1947, Kioti ne cesse de concevoir et fabriquer des tracteurs à l'écoute des agriculteurs du monde entier allant des rizières sud-coréennes aux grandes plaines nord-américaines en passant par les collines italiennes jusqu'aux terres arables scandinaves.

Pour le marché Français, les nouveaux HX, tracteurs de Polyculture élevage par excellence, seront parfaitement à leur aise grâce à un équilibre idéal entre contenu technologique et systèmes mécaniques traditionnels.

La boîte de vitesses mécanique 32-32 avec doubleur électrique*, l'inverseur sous charge*, la régulation électronique de l'injection, la climatisation, la grande garde au sol, un rayon de braquage sans équivalence et des capacités hydrauliques dignes des tracteurs de fortes puissances ne sont que quelques-unes des principales caractéristiques de la nouvelle gamme HX.

Intelligemment conçue et totalement isolée de la mécanique, la cabine des nouveaux tracteurs HX offre un niveau de confort, d'espace, d'équipement et de simplicité qu'aucun autre tracteur de cette puissance n'est en mesure d'égalier.

**BIENVENUE DANS L'UNIVERS
DES NOUVEAUX KIOTI HX.**







3 nouveaux tracteurs pour 3 nouvelles puissances.







HX9010

-  90 chevaux + boost
-  Boîte 32-32
-  Inverseur sous charge
-  Doubleur hydraulique
-  Poids 4428 KG









HX1001

-  100 chevaux + boost
-  Boîte 32-32
-  Inverseur sous charge
-  Doubleur hydraulique
-  Poids 4428 KG

HX1201

-  115 chevaux + boost
-  Boîte 32-32
-  Inverseur sous charge
-  Doubleur hydraulique
-  Poids 4428 KG

AVANTAGES

-  **Nouveau style Kioti** moderne et captivant.
-  **Grande surface vitrée en cabine** pour une visibilité panoramique sans encombrement.
-  **Capot moteur monobloc**, soigné, et plongeant pour une visibilité frontale optimale.
-  **Sortie d'échappement discrète et robuste** grâce à un montage par silent blocs sur le montant de la cabine.
-  **Cabine 5 montants** afin d'avoir une vitre latérale droite sans montant afin d'augmenter la visibilité.
-  **Ailes avant pivotantes** et **masses avant jerricanes** de 500 KG.
-  Un total de **8 feux de travail** montés d'origine et judicieusement placés pour une parfaite vision nocturne.
-  Larges **retroviseurs télescopiques** pour une grande sécurité.
-  Cabine Homologuée **2 places**.
-  **Toit ouvrant**.

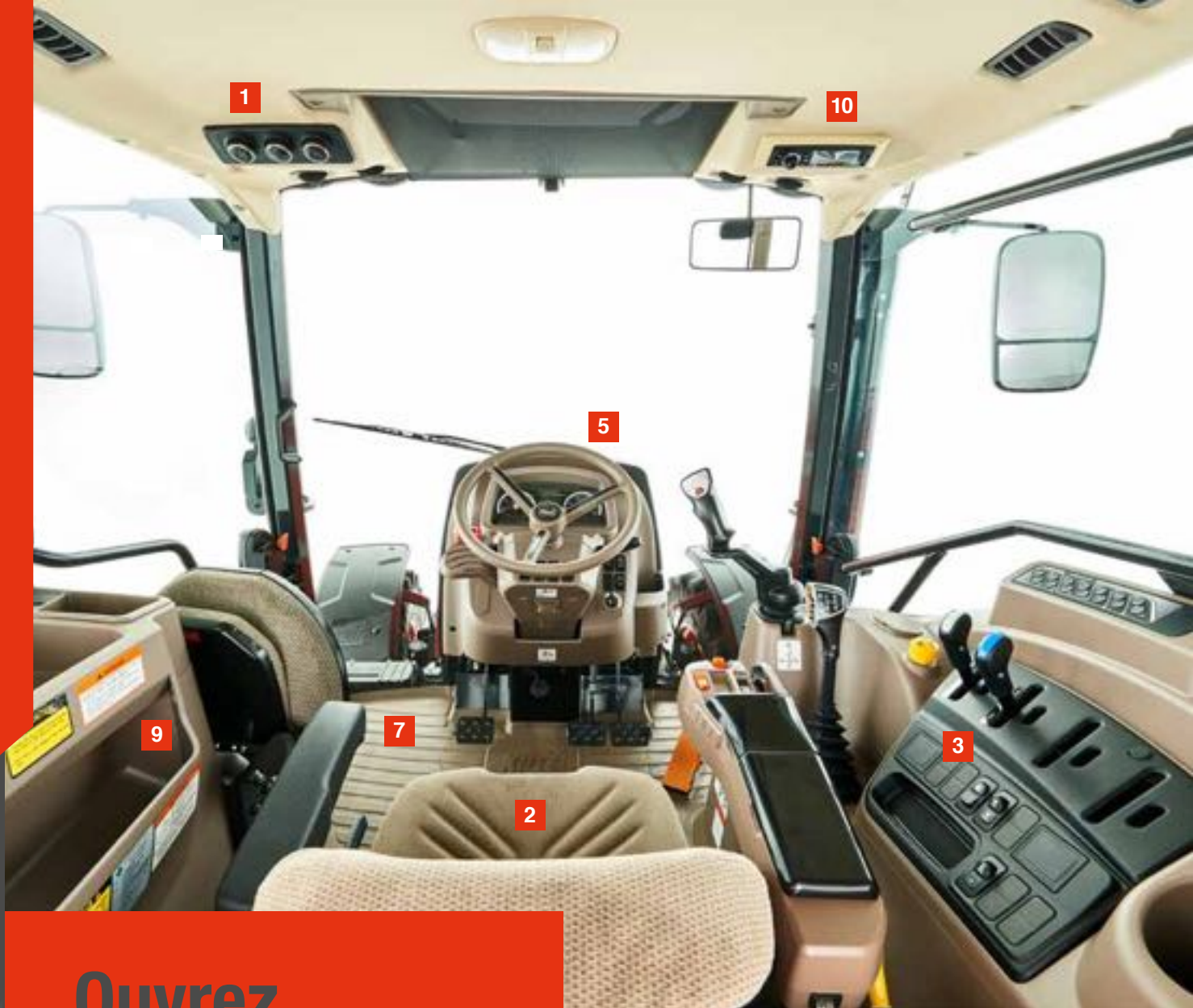

Ouvrez les portes du confort

La cabine des nouveaux Kioti HX a été conçue pour que l'utilisateur soit accueilli dans un niveau de confort absolu. La prise en main du tracteur sera très facile grâce à une disposition simple et intuitive des commandes. De plus, les leviers sont repérés par des codes couleurs, avec le orange pour la transmission et le jaune pour la prise de force, afin d'éviter toute confusion.

La cabine se caractérise par un espace intérieur important avec une largeur entre les deux portes de 142cm et une profondeur de 161cm, apportant un confort et une aisance de conduite, notamment pour les personnes de grande taille.

Les travaux au chargeur seront facilités grâce au pare-brise frontal haut, dégagé et de forme concave, procurant une parfaite visibilité.

DESCRIPTIF

- 1** Climatisation de série avec des bouches d'aération réglables, judicieusement situées dans le toit de cabine, permettant de gérer d'une façon rapide et efficace tant la température intérieure que le désembuage des surfaces vitrées.
- 2** Siège pneumatique de série et siège passager.
- 3** Nombreuses commandes électrohydrauliques: Prise de force, inverseur, doubleur, engagement des 4 roues motrices.
- 4** Levier de vitesses ergonomique, court et à faible course pour un passage très facile des vitesses. La liaison est directe entre le levier et la boîte de vitesses.



L'instrumentation est complète et bien lisible, avec un tableau de bord divisé en 4 secteurs fonctionnels :

- 5** Ensemble tableau de bord et volant réglable en inclinaison avec une position verticale pour faciliter la montée et descente du conducteur.
- 6** Joystick à portée de main, monté d'usine, pour la manipulation d'un relevage avant et/ou d'un chargeur frontal.
- 7** Plancher plat avec tapis de sol caoutchouc antidérapant facilement nettoyable.
- 8** Nouvel habillage intérieur pour une meilleure insonorisation utilisant des garnitures résistantes, non salissantes et d'un entretien facile.
- 9** Un total de 5 espaces de rangements avec à l'arrière du siège une caisse pour vos outils.
- 10** Autoradio de série MP3, Bluetooth, sortie USB et jack.

- 1** Compteur de vitesses d'avancement.
- 2** Voyants lumineux.
- 3** Compte-tours moteur.
- 4** Ordinateur de bord avec pour indications: les consommations, le taux de charge du moteur, le niveau d'AD Blue, le niveau de Gazole, le compteur horaire et la température du moteur.



Kiotei HX

De puissants tracteurs orange qui se mettent au vert...

La gamme HX, destinée aux professionnels de l'agriculture, utilise un moteur Kiotei de 3833 cm³ pensé dans les moindres détails pour offrir de hautes performances.

Ce nouveau moteur utilise ce qui se fait de mieux en terme de fiabilité, de performance et d'économie de carburant grâce à la combinaison d'un système d'injection à haute pression utilisant une rampe commune, d'un catalyseur d'oxydation diesel (DOC), d'une vanne EGR et d'un système de traitement des gaz d'échappement SCR.

Grâce à cette technologie de dernier cri, la puissance maximale du moteur est constante sur une large plage de régime. Cela signifie que, lors d'une chute du régime moteur due à une augmentation de la charge, la puissance reste inchangée mais le couple augmente avec une diminution sensible de la consommation spécifique.

Moteur Kiotei

Nouvelle technologie permettant de meilleures performances tout en contribuant à la protection de notre planète.



AVANTAGES

- ❏ **Intervalle de vidange** allant jusqu'à 500 heures*.
- ❏ **Véritable capot monobloc** pour un accès facile aux opérations d'entretien du moteur.
- ❏ **Filtre à air** avec préfiltre à effet « cyclonique ».
- ❏ Possibilité de **mémoriser deux régimes moteurs** fréquemment utilisés au travail. (Cruise PTO).
- ❏ **Grande capacité des réservoirs** à Gazole (180 litres) et Ad blue (18 litres).
- ❏ **Régulation électronique de l'injection** avec un ajustement automatique du régime moteur quelle que soit la charge. (S'utilise avec la mémorisation du régime « Cruise PTO » et dans la limite de la puissance du moteur).
- ❏ **Radiateur** de liquide de refroidissement et **condenseur** de climatisation **protégés par une grille de filtration** facilement amovible.

**En suivant les recommandations du constructeur sur les qualités d'huile et avec une utilisation obligatoire des pièces d'origine Kiotei.*

Quand simplicité rime avec efficacité

La boîte de vitesse possède en supplément un doubleur électrohydraulique et un inverseur sous charge portant à 32 le nombre de vitesses en marche avant et arrière.

Autre particularité sur la gamme HX, un interrupteur judicieusement positionné sur le levier de vitesse, permet de débrayer le tracteur et ainsi passer les vitesses sans utiliser la pédale d'embrayage. Simple et efficace, ce système vous garantit un niveau de souplesse et de fiabilité renforcé.

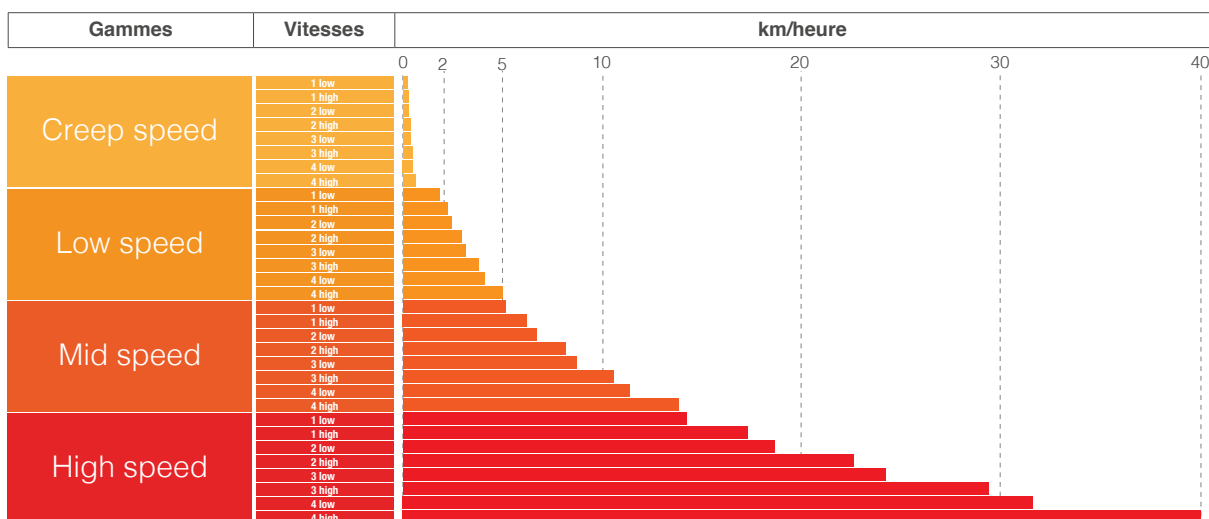

Grille de vitesses au régime nominal.

AVANTAGES

- Vitesses rampantes** d'origine avec une vitesse minimum de **230 m/heure** au régime nominal du moteur.
- Levier de vitesses** à la **droite** du conducteur avec un passage des vitesses **court et précis** grâce à un **montage direct** entre le levier et le boîtier de sélections.
- Frein à disques à bain d'huile** avec un **engagement automatique du pont avant** lors du freinage pour plus de sécurité.
- Sensibilité de l'inverseur** sous charge réglable selon **deux modes** : souple ou réactif.
- Refroidisseur d'huile spécifique** pour l'huile de transmission.
- Doubleur sous charge** souple et rapide. (*interrupteurs bleu du levier de vitesses*).
- Débrayage du tracteur** par un **interrupteur** situé sur le levier de vitesse pour un passage facile et rapide des vitesses (*interrupteur orange du levier de vitesses*).
- Inverseur électrohydraulique** monté avec **deux embrayages** multi-disques à bain d'huile et **deux valves hydrauliques** pour assurer une grande fiabilité.





De grandes capacités pour de grands tracteurs

La nouvelle gamme HX est équipée de nouvelles performances hydrauliques afin de répondre aux travaux exigeants et difficiles des professionnels de l'agriculture.

Lorsque nos concurrents montent des pompes hydrauliques entraînées par la distribution du moteur, Kioti fait le choix de monter **des pompes à engrenages à hautes performances** (74,8 l/min pour la pompe principale) entraînées par la transmission du tracteur supprimant ainsi toutes contraintes sur la distribution du moteur.

Le montage de deux vérins externes de 95 mm de diamètre permet une capacité de relevage supérieure à la moyenne des tracteurs de cette tranche de puissance. **Avec 5 000 kg de capacité sur toute la course**, les HX lèveront tous vos outils sans effort !

Autre atout des HX : un levier en croix monté d'usine, situé à portée de mains qui commande 2 distributeurs hydrauliques situés sous le plancher de la cabine. Ce joystick précis et ergonomique vous apportera un confort de première classe pour la manipulation d'un chargeur frontal et/ou d'un relevage avant.

Concernant la prise de force, les HX disposent d'origine de 3 régimes (**540-540eco et 1 000 Trs-min**) avec en supplément un régime proportionnel à l'avancement.

Un interrupteur situé en cabine (auto-manuel) permet un engagement de la prise de force selon la position du relevage.

En pratique, lorsque le sélecteur est en position « auto » la prise de force sera engagée uniquement relevage descendu. Lorsque l'opérateur monte le relevage, la prise de force se débrayera automatiquement préservant ainsi les cardans de transmissions de vos outils.

En mode « manuel » la prise de force sera toujours engagée à n'importe quelle position du relevage.

AVANTAGES

- ❖ Grande capacité hydraulique:** débit de 74,8l/min à la pompe accessoires.
- ❖ Capacité de relevage** de 5 000 kg.
- ❖ Joystick** de série pour la **commande aisée** d'un chargeur frontal et ou d'un relevage avant.
- ❖ Deux distributeurs arrière d'origine** (4 sorties), avec un large choix en option de distributeur simple effet, retour libre et ou double effet avec position flottante.
- ❖ Distributeurs arrière** situés sur le côté **gauche de l'attelage** facilitant le branchement des flexibles sans contourner l'outil.
- ❖ Prise de force indépendante** de l'avancement avec **3 régimes** de 540-540eco et 1 000 Trs/min et une facilité d'engagement grâce à un **interrupteur « coup de poing »**.
- ❖ Stabilisateurs télescopiques** à verrouillage par un axe (fixe ou flottant) évitant ainsi tout risque de grippage.
- ❖ Commande extérieure de relevage** simple et facile d'utilisation.

Le dégagement comme argument, le braquage comme avantage



Importante garde au sol

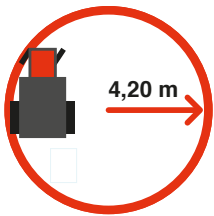

Les ponts avant des nouveaux HX ont été élaborés pour supporter de lourdes charges tout en offrant des qualités que seul Kioti est en mesure d'apporter.

La maniabilité est excellente même en conditions très critiques grâce à l'adoption d'une direction toujours souple et réactive à commande hydrostatique répondant à une pompe à engrenage dédiée.

AVANTAGES

- Importante garde au sol** de 52 cm préservant ainsi la végétation lors des travaux de pulvérisation.
- Rayon de braquage très court** de 4.2 m pour des travaux aisés en cour de ferme.
- Faible entretien** avec un seul niveau d'huile et 4 graisseurs.
- Pont avant étanche.**



▲ HX 1201 équipé d'une relevage AV + PDF frontale 1000 tr-min.

Pont avant

HX SERIES

Le leader du loader



Le chargeur Kioti KL1201 a été conçu et fabriqué spécialement et uniquement pour la nouvelle gamme HX.

Le chargeur Kioti, gage de qualité, possède des béquilles intégrées au brancard assurant un attelage-dételage rapide par de simples axes.

Le KL1201 est équipé d'un bâti renforcé jusqu'aux trompettes arrière du tracteur, d'un cadre porte outils « euro », d'un parallélogramme mécanique, d'un protège-calandre, d'axes bloqués contre la rotation et munis de graisseurs, d'un godet de 2 210 mm et d'une couleur orange en harmonie avec le tracteur.

Grâce au joystick monté d'usine et la grande capacité de la pompe hydraulique principale des HX, vos travaux au chargeur seront faciles, précis et rapides.

AVANTAGES

- K** Bâti de chargeur renforcé
- K** 3^e fonction disponible en option.
- K** Porte outils « euro ».
- K** Parallélogramme mécanique.
- K** Témoin d'indication d'inclinaison du godet.

MODÈLE	KL1201
A - Hauteur maximum de levage	4 000 mm
B - Hauteur maximum sous le godet	3 750 mm
C - Angle maximum de bennage du godet	63 °
D - Angle maximum de cavage du godet	47 °
Capacité maximum sur toute la course	1 920 kg
Largeur du godet	2 336 mm
Capacité du godet	0.71 m ³
Poids du godet	325 kg
Poids du chargeur (sans godet)	892 kg

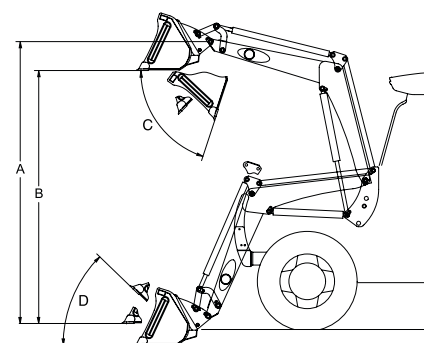

EN OPTION :
Relevage avant Zuidberg
d'une capacité de 2 000 kg
avec prise de force.





La force d'une structure européenne, d'une structure française, et d'un réseau de concessionnaires.

Pour assurer la distribution des tracteurs à travers 27 pays européens, Kioti a fait le choix d'installer en 2006 une structure européenne, filiale de l'usine, pour le stockage des tracteurs neufs et des pièces détachées.

Environ 60 000 références de pièces détachées sont stockées en Hollande afin d'assurer des livraisons rapides indispensables à l'agriculture d'aujourd'hui toujours plus productive.

Lorsqu'un concessionnaire passe commande, via internet, celle-ci est traitée directement par le centre européen pour être livrée à la concession.

Kioti France offre au concessionnaire une assistance pour la vente des tracteurs, un service après-vente et des démonstrations. La structure française forme régulièrement des techniciens appartenant à un réseaux agréés.

Enfin, la gamme des tracteurs Kioti est garantie 2 ans ou 1 500 heures au premier des deux termes échu et va jusqu'à 5 ans ou 2 000 heures sur les pièces dépendant de la chaîne cinématique.

KIOTI C'EST :



Structure européenne regroupant le stock des tracteurs neufs et des pièces détachées.



Structure française de taille humaine à l'écoute des clients.



Garantie constructeur de 5 ans sur la chaîne cinématique du tracteur.



CARACTÉRISTIQUES

Modèle	HX9010 Power Shuttle	HX1001 Power Shuttle	HX1201 Power Shuttle
Moteur	Kioti Daedong		
Norme d'émissions	Stage V (DOC+EGR+SCR)		
Nombre de cylindres/cylindrée	4/ 3833 cm ³		
Puissance (ECE R24)	90 Cv (67.1Kw) + Boost	100 Cv (74.5Kw) + Boost	115 Cv (86.0Kw) + Boost
Puissance max. à la prise de force (OCDE)	77.7 Cv (58Kw) + Boost	80.4 Cv (60Kw) + Boost	99.2 Cv (74Kw) + Boost
Régime nominal	2.200 Trs/min		
Couple maxi/ Régime de couple maxi	402 N.m à 1 400 Trs/min	430 N.m à 1 400 Trs/min	486 N.m à 1 400 Trs/min
Capacité du réservoir à GNR	180 litres		
Capacité du réservoir à Ad-Blue	18 litres		
Transmission			
Embrayage	Multi-disques à bain d'huile		
Type d'inverseur	Électrohydraulique à gauche du volant		
Vitesses	32-32		
Vitesses d'avancement	0.24-40.21 Km/h		
Doubleur Hi-Low	Standard		
Embrayage électrique sur le levier de vitesse	Standard		
Prise de force	Indépendante		
Régimes de prise de force	540-540eco-1 000 Trs/min		
Freins	Type disques humides avec engagement des 4 roues motrices		
Hydraulique			
Pompes	Engrenages (tandem) entraînés par la transmission		
Pression de service	180 bars		
Débit hydraulique pompe principale	74.8 l-min		
Débit de la pompe de direction	46.5 l-min		
Capacité de relevage aux rotules	5 000 kg et @ 61cm après les rotules 3630 kg		
Attelage 3 points Cat2	Crochets automatiques, stabilisateurs télescopiques		
Distributeurs arrière	2 DE+ option 3 ^e DE avec position flottante		
Système de contrôle	Position, effort (par le 3 ^e point) et mixte		
Dimensions et poids			
Longueur totale	4 055 mm		
Hauteur totale	2 843 mm		
Largeur voie minimum	2 250 mm		
Pneu avant (diagonal)	13.6-24		
Pneu arrière (diagonal)	18.4-34		
Pneu avant (radial)	380/70R24 ou 480/65R24		
Pneu arrière (radial)	480/70R34 ou 540/65R38		
Garde au sol	520 mm		
Empattement	2 370 mm		
Rayon de braquage mini	3 900 mm		4 200 mm
Poids du tracteur	4 428 kg		4 428 kg

ÉQUIPEMENT DE SÉRIE

- Joystick pour les opérations avec chargeur et ou relevage avant.
- Ailes avant.
- Siège pneumatique pivotable et siège passager.
- Essuie-glaces avant et arrière.
- Feux de travail avant et arrière.
- Colonne de direction ajustable.
- Antidémarrage de sécurité.
- Autoradio avec Bluetooth.
- Pare soleil.
- Commande de relevage extérieur.
- Refroidisseur d'huile pour la transmission.

ÉQUIPEMENT OPTIONNEL*

- Chappe à échelle avec BO et piton fixe.
- Freinage de remorque hydraulique.
- Chargeur frontal.
- Masses avant 500KG.
- Relevage avant Zuidberg (2 000 kg) et prise de force avant (1 000 Tr/min).
- Distributeur simple effet et/ou retour libre.
- 3^e DE avec position flottante.
- Prise 3 plots.
- Phares de travail à LED.
- Monte de pneumatiques sur mesure.

* Catalogue exhaustif disponible chez votre concessionnaire.



KIOTI France sas
Z.A Guinassou
24120 Pazayac
Tel. 05 55 23 05 80
contact@kiotifrance.fr
www.kiotifrance.fr



INFORMATION CONCESSIONNAIRE